

-  **Elektrischer Handtuchwärmer**
-  Electrical Towel Rail
-  Električni grelnik in sušilnik brisač
-  Elektrický ohřivač a sušič na ručníky
-  Elektromos törölközőszárító
-  Suport prosop electric
-  Elektrický ohrievač a sušič na uteráky
-  Električni grijač i sušilo za ručnik
-  Обогревателъ для ванной комнаты
-  Полотенцесушитель электрический.
-  Сушарка для рушників електрична
-  Elektrikli Havlu Kaloriferi
-  Elektryczny suszarko-ogrzewacz łazienkowy



SANOTECHNIK Handelsgesellschaft m.b.H.

Industriestraße 5
A-2752 Wöllersdorf
Tel.: 0043/2622/421 93-0
Fax. 0043/2622/421 93-6
Email: office@sanotechnik.at
www.sanotechnik.com

Sanotechnik RUMĂNIEN S.R.L.
ROMANIA
Tancabesti, DN 1, KM 26,5
Com. Snagov, jud. Ilfov
Tel.: +40 21 350 13 43
Fax: +40 21 350 13 44
office@sanotechnik.ro
www.sanotechnik.com

SANOTECHNIK d.o.o.
SLOVENIA
Stritarjeva ulica 24
SI-2000 Maribor
Tel.: +386 2/421 33 50
Fax: +386 2/421 33 58
info@sanotechnik.si
www.sanotechnik.com

SANOTECHNIK Hungária Kft.
HUNGARY
Nagytétényi út 112
H-1222 Budapest
Tel.: +36 1/424 06 70
Fax: +36 1/424 06 79
info@sanotechnik.hu
www.sanotechnik.com

SANOTECHNIK Maurod s.r.o.
SLOWAKIA+CZECHIA
Sládkovičova 69
SK-953 01 Zlaté Moravce
Tel.: +421/376 426 245
Fax : +421/376 426 246
maurod@maurod.sk
www.sanotechnik.com

FORMATIC Ltd.
BULGARIA
3, Georgi Benev St.
BG-4003 Plovdiv
P.O. BOX 85
Tel.: +359 32/9611 01
Fax: +359 32/9611 02
dimana.pappas@mail.com

SANOTECHNIK®

INTERNATIONAL

11/2014

WAND MONTAGE ANLEITUNG

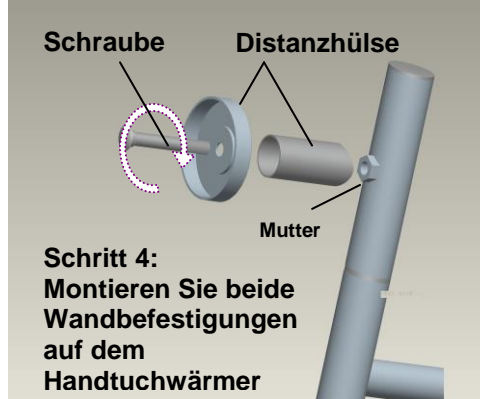
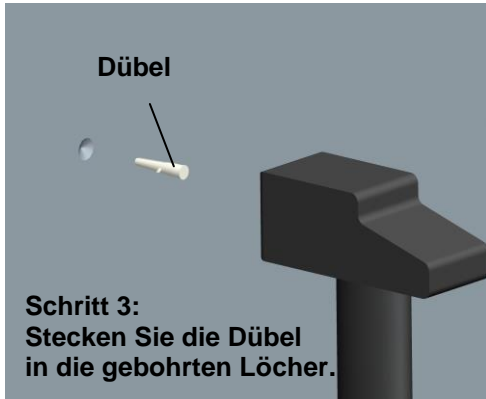

ANWEISUNG

Dieser Handtuchwärmer ist für die Montage in Badezimmern vorgesehen.

LESEN SIE DIE BEDIENUNGSANLEITUNG SORGFÄLTIG DURCH BEFOR SIE DEN HANDTUCHWÄRMER MONTIEREN BZW. IN BETRIEB NEHMEN.

SPEZIFIKATION

Leistung: AC 230v,50Hz,Class 1

Nennleistung: 50w

Größe: 710*570mm

Gewicht: 2.6kgs

BETRIEBSANLEITUNG

Ein bzw. Aus - Schalten

1) Stecken Sie das Stromkabel an die Steckdose

WARTUNG

Wenn das Stromkabel bzw. der Schalter beschädigt ist, darf Jenes nur vom Hersteller oder Fachmann ausgetauscht werden, da spezielles Werkzeug für den Austausch benötigt wird.

WARNUNG

This appliance is intended only for drying textiles when washed in water.

Handtuchhalter bzw. Handtuchwärmer müssen mindestens zu einem Abstand von 0,6 Metern zur Badewanne / Dusche montiert werden.

WICHTIGE SICHERHEITSHINWEISE

- 1) Lesen die gesamte Anleitung befor Sie den Handtuchwärmer in Betrieb nehmen.
- 2) Benutzen Sie das Gerät mit extremer Sorgfalt wenn Sie Kinder oder Behinderte Personen im Haushalt haben.
- 3) Trennen Sie das Stromkabel von der Steckdose wenn Sie das Gerät nicht in Benutzung haben.
- 4) Nehmen Sie das Gerät NICHT in Betrieb, wenn das Stromkabel, oder das Gerät selber beschädigt wurde, bringen Sie das Gerät zum Hersteller bzw. zu einem Fachmann um die notwendigen Reperaturarbeiten durchzuführen.
- 5) Verwenden Sie das Gerät NICHT im Freien.
- 6) Montieren Sie das Gerät NIEMALS über einer Badewanne bzw. Brausetasse, da das Gerät NICHT direkt mit Wasser in Verbindung kommen darf.
- 7) Führen Sie keine Kabel unter einem Teppich hindurch. Verdecken Sie keine Kabel mit Läufern oder Teppichen.
- 8) Trennen Sie das Stromkabel von der Steckdose, wenn Sie das Gerät demontieren bzw. auf einem anderen Platz montieren wollen.
- 9) Verwenden Sie das Gerät NICHT in Bereichen, wo Bezin, Lacke oder brennbare Flüssigkeiten gelagert werden.
- 10) Verwenden Sie das Gerät NUR in den Bereichen, welche laut ANLEITUNG dafür vorgesehen sind.
- 11) Stecken Sie das Stromkabel direct and die Steckdose.
- 12) Kinder sollten über die Benutzung des Gerätes aufgeklärt warden.
- 13) **HALTEN SIE SICH AND DIE ANWEISUNGEN.**

VORSICHT :

- **DAS GERÄT FUNKTIONIERT NUR IN AUFRECHTER POSITION.**
- **STELLEN SIE DAS GERÄT IN EINEN TROCKENEN RAUM WENN SIE ES NICHT MEHR BENUTZEN.**
- **WARTEN SIE BIS DAS GERÄT ABGEKÜHLT IST BEFOR SIE ES BEWEGEN.**

WARNUNG:

- **JEGLICHE SERVICE ARBEITEN SOLLTEN VON EINEM AUTORISIERTEM FACHMANN DURCHGEFÜHRT WERDEN.**
- **DAS GERÄT SOLLTE NICHT UNMITTELBAR UNTER EINER STECKDOSE MONTIERT WERDEN.**

Dieses Gerät ist nicht für die Nutzung durch Personen (einschließlich Kinder) mit stark reduzierten physischen, sensorischen oder geistigen Fähigkeiten, oder das Fehlen von Erfahrung und Wissen vorgesehen, es sei denn, Sie werden beaufsichtigt oder Sie wurden mit der Anleitung und Nutzung des Gerätes vertraut gemahcht. Kinder sollten beaufsichtigt werden, um sicherzustellen, dass Sie nicht mit dem Gerät spielen.

WALL-MOUNT INSTALLATION INSTRUCTION

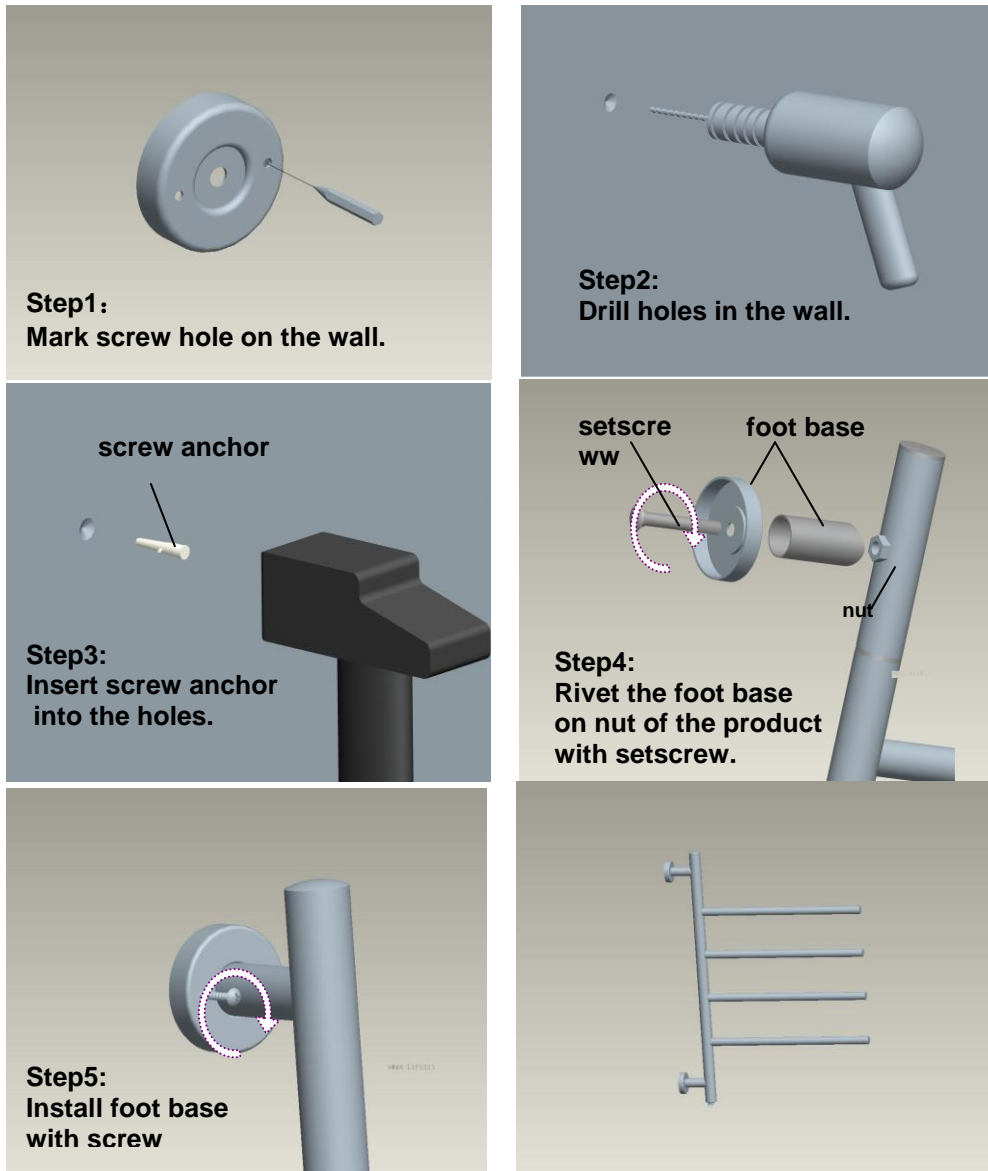

Instruction manual:

This towel warmer is intended for the use in bathrooms or laundry areas. Read the instructions carefully before operating

Specification

Voltage: AC230v

Frequency:50Hz

Rated power: 50w

Unit size: 710mm*570mm

Unit weight: 2.6kgs

OPERATING INSTRUCTION

1. Please read the wall-mounted installation carefully to understand how to install on your ideal location of the wall.
2. Make sure to complete the installation.
3. Plug the power cord into an electrical outlet.
4. After connecting to suitable power supply 230V AC, 50Hz, and the appliance starts up.

Maintenance

If the supply cord is damaged, it must be replaced by the manufacturer, its agent or similarly qualified persons in order to avoid hazard.

WARNING

This appliance is intended only for drying textiles washed in water.

THE TOWEL AND CLOTH WARMER IS ONLY ALLOWED TO BE INSTALLED AT A DISTANCE OF AT LEAST 0.6M FROM BATH TUBS SHOWERS.

IMPOTANT SAFEGUARDS

1. Read all instructions before using this heater.
2. Extreme caution is necessary when towel warmer is used by or near children or invalids and whenever the heater is left operating and unattended.
3. Always unplug heater when hot in use.
4. Do not operate any heater with a damaged cord or plug or after the heater malfunctions, has been dropped or damaged in any manner .Return heater to authorized service facility for examination, electrical or mechanical adjustment, or repair.
5. Do not use outdoors.
6. Never locate heater where it may fall into a bathtub or other water containers.
7. Do not run cord under carpeting. Do not cover cord with throw rugs, runners, or the like. Arrange cord away from traffic area and where it will not be tripped over.
8. To disconnect heater, remove plug from outlet.
9. Do not insert or allow foreign objects to enter any ventilation or exhaust opening as this may cause an electric shock, fire or damage the heater.
10. Do not use it in area where gasoline, paints, or flammable liquids.
11. Use this heater only as described in this manual .Any other use not recommended by the manufacture may cause fire, electric shock, or injury to persons.
12. Keep these instructions for your late reference.

CAUTION:

- THIS HEATER ONLY OPERATES IN UPRIGHT POSITION.**
- STORE THE HEATER IN COOL DRY LOCATION WHEN NOT IN USE.**
- DO NOT STORE UNTIL THE HEATER HAS COOLED DOWN.**

WARNING:

- ANY OTHER SERVICING SHOULD BE PERFORMED BY AN AUTHORIZED SERVICE REPRESENTATIVE**
- THE HEATER MUST NOT BE LOCATED IMMEDIATELY BELOW A SOCKET-OUTLET**

This appliance is not intended for use by persons (including children) with reduced physical, sensory or mental capabilities, or lack of experience and knowledge, unless they have been given supervision or instruction concerning use of appliance by a person responsible for their safety. Children should be supervised to ensure that they do not play with the appliance.

INSTRUCTIUNI PENTRU MONTAJUL PE PERETE

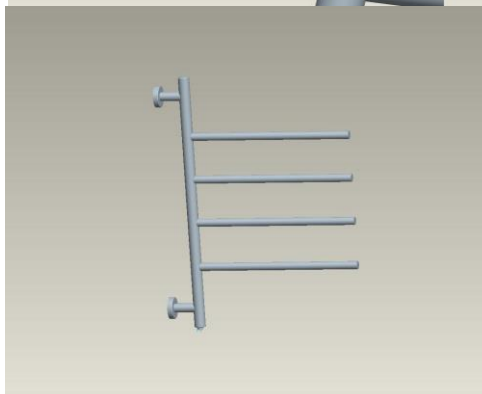
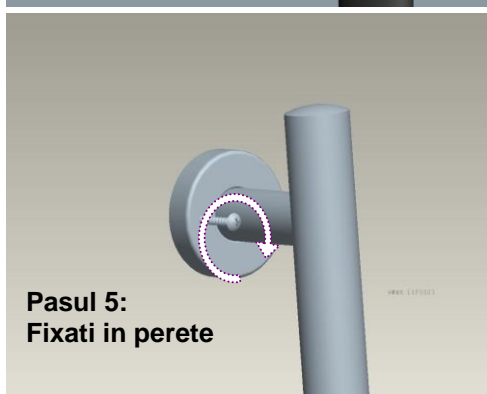
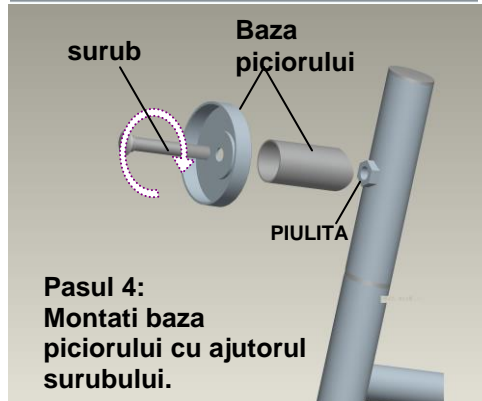
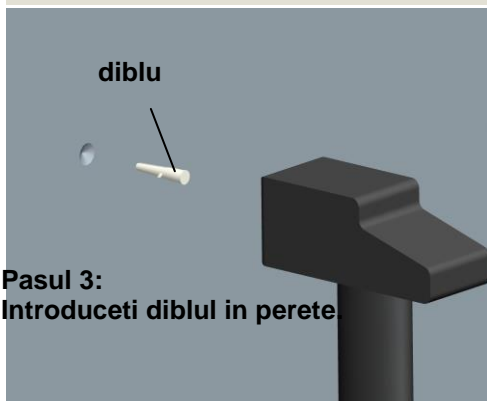
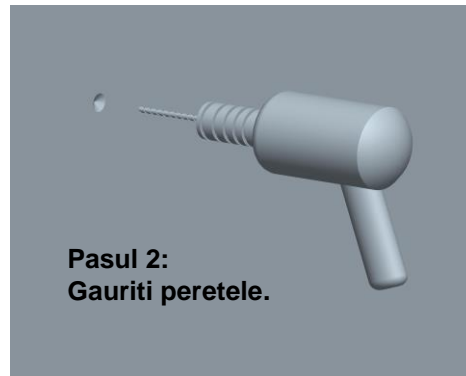

MANUAL DE INSTRUCTIUNI

Acest uscator este destinat utilizarii in sali de baie sau in uscatorii.

CITITI INSTRUCTIUNILE CU ATENTIE INAINTE DE FOLOSIRE.

SPECIFICATII

Voltaj: AC230v

Frecventa:50Hz

Putere: 50w

Dimensiuni: 710mm*570mm

Greutate: 2.6kgs

INSTRUCTIUNI DE FOLOSIRE

5. Cititi cu atentie instructiunile inainte pentru a localiza cea mai buna locatie.
6. Asigurativa ca montajul este efectuat pana la capat.
7. Conectati la o priza adecvata.
8. Dup ace ati conectat la o priza adecvata 230V AC, 50Hz, aparatul incepe sa functioneze.

INTRETINERE

In cazul in care cablul de alimentare prezinta defectiuni acesta trebuie inlocuit numai de catre o persoana autorizata pentru a evita pericolul electrocutarii deasemenea acest lucru necesita scule speciale.

ATENTIE

Acest aparat este destinat uscarii obiectelor textile care au fost spalate cu apa , nu uscati obiecte imbibate cu solutii inflamabile.

INTRE USCATOR SI CELELALTE OBIECTE DIN BAIE (ex.cada , cabina etc.) TREBUIE PASTRATA O DISTANTA DE MINIM 0.6M .

13.MASURI DE SECURITATE

14. Cititi cu atentie instructiunile inainte de folosire.
15. Atentie la folosirea uscatorului in preajma copiilor sau a persoanelor cu handicap deasemenea atunci cand este lasat nesupravegheat.
16. Intotdeauna deconectati uscatorul de la current atunci cand nu este pornit.
17. Nu folositi uscatorul daca cablul de alimentare este deteriorat sau daca incalzitorul prezinta urme de lovituri . Returnati incalzitorul la service-ul autorizat pentru inspectie tehnica, reglaje electrice , mecanice sau reparatii.
18. Nu folositi uscatorul afara.
19. Niciodata nu plasati uscatorul deasupra cazii sau a altor recipiente cu lichide.
20. Nu treceti cablul de alimentare pe sub covor. Nu acoperiti cablul de alimentare. Nu asezati cablul intr-o zona circulata pentru a preveni impiedicarea.
21. Pentru a deconecta uscatorul scoateti steckerul din priza.
22. Nu lasati sa intre sau sa cada obiecte straine in fantele de aerisire ,intrucit acest lucru ar putea cauza un soc electri, incendiu sau ar putea defecta aparatul.
23. Nu folositi uscatorul in incaperi unde sunt depozitate solutii inflamabile (ex.benzina , acetona ,vopsea etc.)
24. Utilizati incalzitorul doar asa cum este specificat in aceste instructiuni . Utilizarea uscatorului in oricare alt scop decat cel specificat de producator poate provoca un incendiu , soc electric , ducand astfel la ranirea uneia sau a mai multor persoane.
25. Pastrati aceste instructiuni pentru a le putea consulta in repetate randuri.

ATENTIE:

-ACEST USCATOR FUNCTIONEAZA NUMAI IN POZITIA VERTICALA (IN PICIOARE) .

-CAND NU ESTE FOLOSIT PASTRATI USCATORUL INTR-O INCAPERE LIPSITA DE UMEZEALA .

-NU-L

PUNETI LA PASTRARE INAINTE DE A SE FI RACIT COMPLET .

ATENTIE:

-ORICE INTERVENTIE DE NATURA TEHNICA ASUPRA USCATORULUI NU POTE FI EFECTUATA DECAT DE CATRE PERSONAL AUTORIZAT .

-NU PLASATI USCATORUL DEASUPRA SCURGERII BAII .

Acest aparat nu este menit sa fie folosit de catre personae (inclusiv copii) cu disabilitati ale capacitatii senzoriale sau mentale, cu exceptia cazului în care acestea au fost instruite privind utilizarea aparatului sau sunt insotite de o persoana responsabila de siguranta acestora. Copiii trebuie să fie supravegheatii pentru a se asigura ca acestia să nu se joace cu aparatul.

ÜZEMBE HELYEZÉS

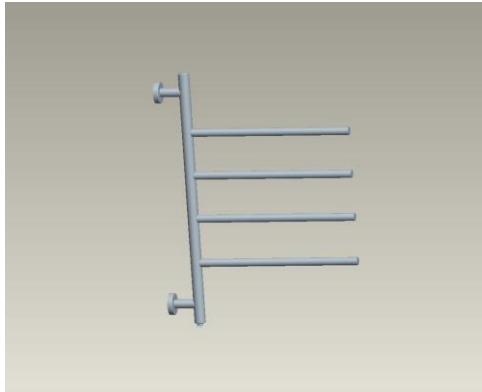
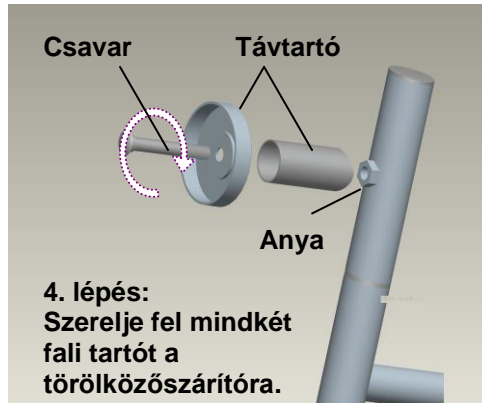
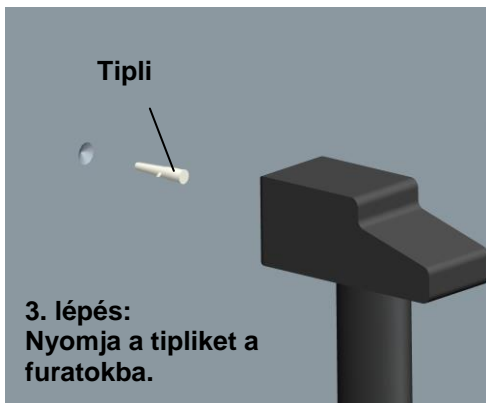

HASZNÁLATI ÚTMUTATÓ

Ezt az elektromos törölközőszárítót kifejezetten fürdőszobai használatra fejlesztették ki.

MŰSZAKI ADATOK

Feszültség: AC 230 V, 50 Hz

Névleges teljesítmény: 50 W

Méret: 710x570 mm

Tömeg: 2,6 kg

ÜZEMBE HELYEZÉS

Be- illetve kikapcsolás:

- 2) Dugja a villásdugót a konnektorba, majd nyomja meg a be-/kikapcsoló gombot (1-es állás). A visszajelző lámpa kigyullad és elkezdődik a készülék felfűtése.
- 3) A kikapcsoláshoz ismétleten nyomja meg a be-/kikapcsoló gombot (0 állás). Ekkor a visszajelző lámpa kialszik.

FIGYELEM!

Ha a vezeték vagy a kapcsoló tönkremegy, a kicseréléséhez kérje szakember segítségét, mert ehhez speciális szerszámokra van szükség.

BIZTONSÁGI ÚTMUTATÓ

- 14) A termék használatba vétele előtt gondosan olvassa el a teljes útmutatót!
- 15) A készüléket különös gonddal használja, ha a háztartásban gyerekek vagy mozgássérült személyek is vannak.
- 16) Ha a készüléket nem használja, mindig hozza ki a konnektorból.
- 17) SOHA ne kapcsolja be a készüléket, ha a vezeték, vagy maga a készülék megsérült. A javítást kizárólag szakember végezheti el.
- 18) NE használja a készüléket a szabad ég alatt.
- 19) SOHA ne szerelje a készüléket kád vagy zuhanytálca fölé, mert a készüléket nem érheti direktben víz.
- 20) A vezetékét soha ne takarja le, ne vezesse szőnyeg alatt.
- 21) A készüléket mozgatás vagy szétszerelés előtt mindig áramtalanítsa.
- 22) NE használja a készüléket olyan helyiségben, ahol benzint, lakkot vagy egyéb éghető folyadékot tárolnak.
- 23) A villágdugót közvetlenül a konnektorba dugja, ne használjon elosztót, hosszabbítót.
- 24) A gyermekeket világosítsa fel a készülék működéséről.
- 25) **MINDEN ESETBEN TARTSA BE AZ ÚTMUTATÓBAN FOGLALTAKAT!**

FIGYELEM!

- A KÉSZÜLÉK KIZÁRÓLAG FÜGGŐLEGES HELYZETBEN MŰKÖDIK.
- A HASZNÁLATON KÍVÜLI KÉSZÜLÉKET FEDETT, SZÁRAZ HELYEN TÁROLJA.
- MOZGATÁS, SZÉTSZERELÉS ELŐTT MINDIG VÁRJA MEG, HOGY A KÉSZÜLÉK LEHÚLJON.
- AZ ESETLEGES JAVÍTÁSI MUNKÁLATOKAT MINDEN ESETBEN BÍZZA SZAKEMBERRE!
- A KÉSZÜLÉKET SOHA NE KÖSSÉ KÖZVETLENÜL AZ ELEKTROMOS HÁLÓZTBA!

A készüléket felügyelet nélkül nem használhatják mozgásukban, érzékelésükben vagy szellemileg korlátozott személyek és gyermekek.

NAVODILO ZA STENSKO MONTAŽO

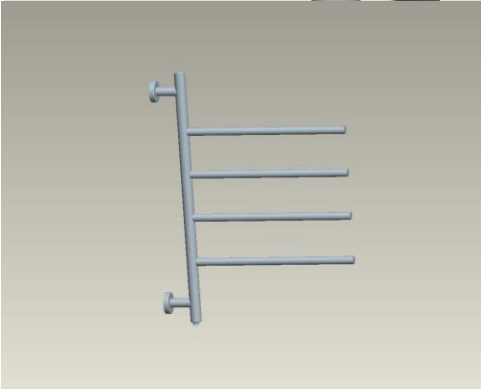

NAPOTEK

Ta grelec brisač je predviden le za montažo v kopalnici.

SKRBNO IN NATANČNO PREBERITE NAVODILO PRED MONTAŽO GRELCA ZA BRISAČE OZIROMA PRED SAMO UPORABO.

SPECIFIKACIJA

Moč: AC 230v,50Hz,Class 1

Nazivna moč: 50w

Mere: 710*570mm

Teža: 2.6 kg

NAVODILO ZA UPORABO

Vklop oziroma izklop

- 1) Vtaknite električni kabel v vtičnico in pritisnite stikalo za vklop / izklop na pozicijo "1" (-), kazalec zasveti in naprava se začne ogrevati.
- 2) Pritisnite stikalo za vklop / izklop na pozicijo "2" (o) za izklop naprave (kazalec ugasne).

VZDRŽEVANJE

Če je električni kabel ali stikalo poškodovano, ga lahko popravi oziroma zamenja le za to pooblaščen in strokovno usposobljen delavec.

OPOZORILO

Ta naprava je primerna le za sušenje tekstila opranega z vodo.

Držalo brisač oz. grelec brisač se lahko montira oddaljeno od kadi oz. prhe v razdalji, ki ne sme biti manjša od 0,6 m.

POMEMBNI VARNOSTNI NAPOTKI

- 1) Preberite celo navodilo preden začnete uporabljati grelec za brisače.
- 2) Uporabljajte napravo zelo skrbno in previdno, če imate otroke oziroma so v gospodinjstvu invalidi.
- 3) Izklopite električni kabel iz vtičnice, ko naprave na uporabljate..
- 4) Naprave ne uporabljajte, če je poškodovan električni kabel ali sama naprava. Napravo odnesite k proizvajalcu oziroma pooblaščenemu serviserju.
- 5) Naprave ne uporabljajte na prostem.
- 6) Naprave ne montirajte nad kopalno kad ali nad pršno kad, ker naprava ne sme priti v neposreden stik z vodo.
- 7) Kabel ne sme biti speljan pod tepihom. Ne pokrivajte kabla s kakeršnimikoli tepihi.
- 8) Izklopite električni kabel iz vtičnice, ko demontirate napravo oziroma ko jo želite montirati na drugo mesto.
- 9) Naprave **NE SMETE** uporabljati v prostorih, kjer so shranjeni bencin, laki ali kakšne druge vnetljive snovi.
- 10) Verwenden Sie das Gerät NUR in den Bereichen, welche laut ANLEITUNG dafür vorgesehen sind.
- 11) Priklopite električni kabel direktno na vtičnico.
- 12) Otroke je potrebno poučiti o uporabi naprave.
- 13) **UPOŠTEVAJTE VSA NAVODILA IN OPOZORILA.**

POZOR :

- **NAPRAVA DELUJE LE, ČE JE POSTAVLJENA POKONČNO.**
- **POSTAVITE NAPRAVO V SUH PROSTOR, KO JE VEČ NE UPORABLJATE.**
- **POČAKAJTE, DA SE NAPRAVA OHLADI PREDEN JO PRESTAVITE.**

OPOZORILO:

- **VSA SERVISNA DELA LAHKO OPRAVI LE ZA TO USPOSOBLJEN SERVISER.**
- **NAPRAVE NA MONTIRAJTE DIREKTNO POD VTIČNICO.**

Ta naprava ni primerna za uporabo za osebe, ki so psihično, fizično ali kako drugače nesposobne –motene. Otroci lahko to napravo uporabljajo le pod nadzorom odrasle osebe.

UPUTSTVA ZA STEJNSKU MONTAŽU

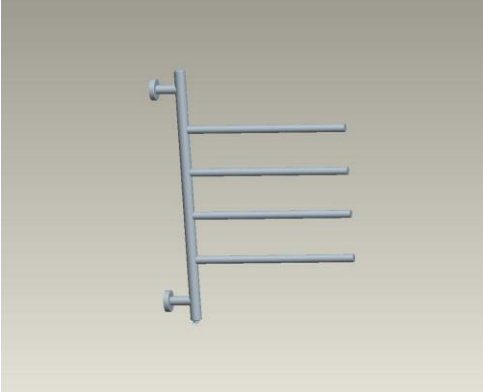
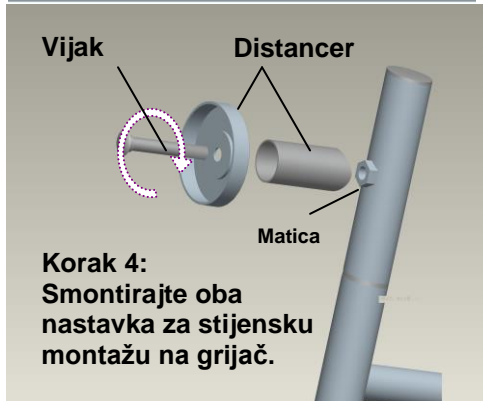
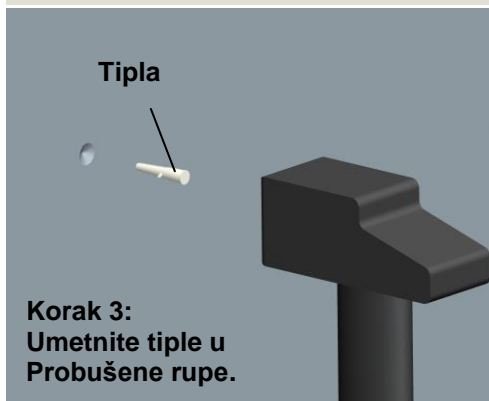

UPUTSTVA

Taj grijač ručnika je predviđen za montažu u kupaonici.

POZORNI I TOČNO PROČITAJTE UPUTE PRIJE MONTAŽE GRIJAČA ZA RUČNIKE PRED SAMU UPOTREBU.

SPECIFIKACIJA

Jačina: AC 230v,50Hz,Class 1

Nazivna moć: 50w

Mijere: 710*570mm

Težina: 2.6 kg

UPUTSTVA ZA UPOTREBU

Uključi ili isključi

3) Utaknite električni kabel u utičnicu i pritisnite prekidač za uključiti / isključiti na poziciju "1" (-), svijetli zasvijetli i naprava se počne grijati.

2)Pritisnite prekidač za uključiti / isključiti na poziciji "2" (o) za isključenje naprave (pokazivač se ugasi).

ODRŽAVANJE

Ako je električni kabel ili prekidač oštećen, lako ga popravi ili zamjeni za to ovlašten I strukovno osposobljen dijelatnik.

UPOZORENJE

Ta naprava je primjerna za sušenje tekstila opranoga s vodom.

Držač ručnika ili grijač ručnika se lako montira udaljen od kade ili tuša u razdaljini, koja ne smije biti manja od 0,6 m.

POSEBNI SIGURNOSNI NAPUTCI

- 14) Pročitajte pažljivo uputstva prije nego počnete upotrebljavati grijač ručnika.
- 15) Upotrebljavajte napravu zrelo pažljivo i odgovorni, ako imate u kućanstvu djecu, starce i invalide.
- 16) Isključite električni kabel iz utičnice, ako napravu ne upotrebljavate..
- 17) Napravu ne upotrebljavajte, ako je oštećen električni kabel ili sama naprava. Napravu odnesite k proizvođaču ili ovlaštenom serviseru.
- 18) Naprave ne uporabljajte na prostem.
- 19) Napravu ne montirajte iznad kup. kade ili nad tuš kadom, jer naprava ne smije priti u neposrednom dodiru s vodom.
- 20) Kabel ne smije biti pod tepihom. Ne pokrivajte kabla s tepihom.
- 21) Izključite električni kabel iz utičnice, ako demontirate napravu ili ako je želite montirati na drugo mesto.
- 22) Napravu NE SMIJETE upotrebljavati u prostorima, gdje su pohranjeni benzin, lakovi ili kakve druge zapaljive tvari.
- 23) Verwenden Sie das Gerät NUR in den Bereichen, welche laut ANLEITUNG dafür vorgesehen sind.
- 24) Prikopčajte električni kabel direktno na utičnicu.
- 25) Dijecu, starce je potrebno poučiti o upotrebi naprave.
- 26) **ISOIŠTUJTE SVA UPUTSTVA .**

POZOR :

- **NAPRAVA DIJELUJE , AKO JE POSTAVLJENA PO UPUTSTVIMA.**
- **POSTAVITE NAPRAVU U SUHI PROSTOR, KOJI NE UPOTREBLJAVATE.**
- **PRIČEKAJTE, DA SE NAPRAVA OHLADI PA JU PREMJEŠTITE.**

OPOZORILO:

- **SVE SERVISNE RADNJE LAKO POOPRAVI ZA TO OSPOSobljen serviser.**
- **NAPRAVU NA MONTIRAJTE DIREKTNO POD UTIČNICU.**

Ta naprava nije primjerena za upotrebu za osobe, koje su psihički, fizički ili kako drugačije nesposobne. Dijeca, starci lako tu napravu upotrebljavaju pod nadzorom odrasle osobe.

Instrukce k montáži na stěnu

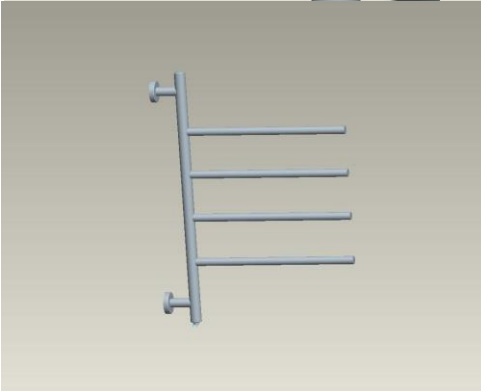
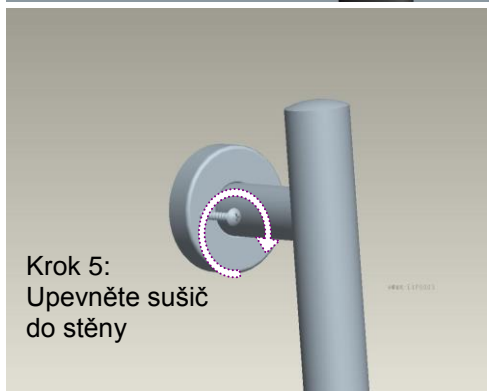
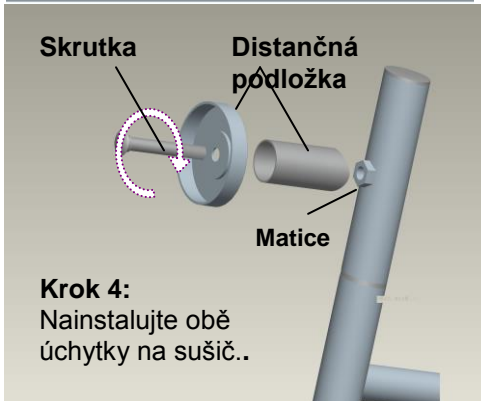

Upozornění

Tento sušič ručníků je navržen pro použití v koupelnách.

Před samotnou montáží a uvedením do provozu si prosím pozorně přečtete přibalený návod.

Specifikace

Výkon: AC 230V, 50Hz, třída 1

Jmenovitý výkon: 50 w

Rozměr: 710 * 570 mm

Váha: 2.6 kg

Uvedení do provozu

Zapnutí / Vypnutí

1) Připojte elektrický kabel do zásuvky 220V a přepněte přepínač - do pozice "1" (-), indikátor začne svítit a zařízení se začne zahřívat. Přepnutím do pozice 2 zařízení vypnete (o), (indikátor zhasne).

Varování!

Při poškození elektrického kabelu, nebo vypínače nahlase závadu specializovanému servisu který ma na to potřebné odborné znalosti a patřičné vybavení. Nikdy se nepokoušejte přístroj opravit sami. Za případné nehody nenese prodávající žádnou odpovědnost.

Pozor

Toto zařízení je určeno výhradně pro sušení tkanin které přišly do styku s vodou a ne jinými chemikáliemi. Vysoušeč musí být namontován minimálně 0,6 metru od sprchového koutu nebo vany.

Důležité bezpečnostní upozornění:

- 1) Přečtěte si prosím pozorně celý návod před montáží a uvedením zařízení do provozu.
- 2) Používejte zařízení s maximální opatrností pokud máte doma malé děti nebo postižené osoby.
- 3) vytahujte napájecí kabel ze zásuvky pokud zařízení nepoužíváte.
- 4) Nezapínejte přístroj pokud jsou na něm nebo přívodnom kabelu viditelné poškození, odneste prosím zařízení k prodejci.
- 5) Nepoužívejte zařízení na volno bez sušeného materiálu.
- 6) Nikdy nemontujte zařízení přes vanu nebo sprchovou vaničku aby nedošlo k přímému kontaktu s vodou.
- 7) Přívodní kabel musí zůstat volný, nikdy není přikrytý např.. kobercem.
- 8) Při přesunu nebo demontáži musí být přívodní kabel vždy odpojen od elektrické sítě.
- 9) Nepoužívejte zařízení v prostorách v nichž se nachází benzín nebo jiné hořlavé látky.
- 10) Používejte zařízení pouze na úkony pro které je určena.
- 11) Zasouvajte elektrický kabel do zásuvky.
- 12) Děti upozorněte na zásady používání tohoto zařízení.
- 13) Dbejte na pokyny.

Upozornění:

- Zařízení funguje pouze ve správné pozici.
- Při delším nepoužívání odložte zařízení na suché místo.
 - Před manipulací počkejte na ochlazení zařízení.

Varování:

- Jakýkoli servisní úkon na zařízení musí být převeden pouze autorizovanou osobou nebo servisem.
 - Zařízení nesmí být namontovány přímo pod elektrickou zásuvkou.

Toto zařízení není určeno pro použití osobám (zejména dětem) se silně poškozenou psychikou, zrakovými nebo vnemovými problémy. Děti je třeba předem upozornit že zařízení může být nebezpečné a neslouží na hraní.

Inštrukcie k montáži na stenu

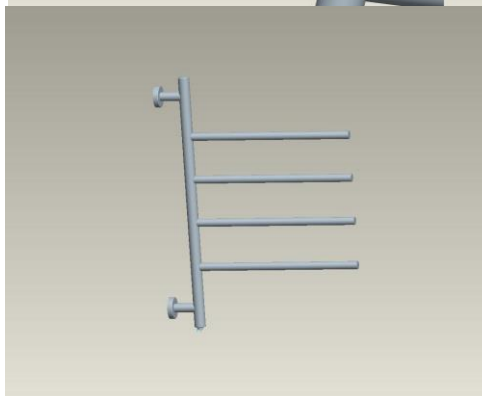
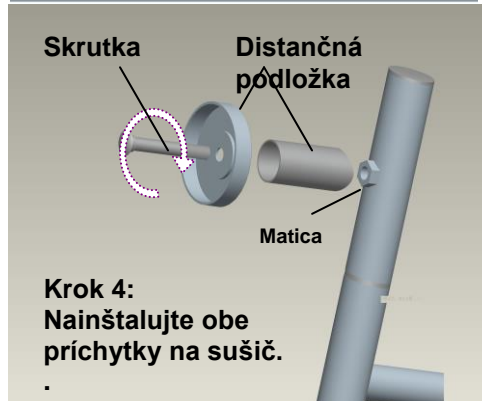

Upozornenie

Tento sušič uterákov je navrhnutý pre použitie v kúpeľniach.

Pred samotnou montážou a uvedením do prevádzky si prosím pozorne prečítajte príbalený návod.

Špecifikácia

Výkon: AC 230v,50Hz,Trieda 1

Menovitý výkon: 50 w

Rozmer: 710*570 mm

Váha: 2.6 kg

Uvedenie do prevádzky

Zapnutie/Vypnutie

4) Pripojte elektrický kábel do zásuvky 220V a prepnite prepínač – do pozície “1” (-), indikátor začne svietiť a zariadenie sa začne zahrievať. Prepnutím do pozície 2 zariadenie vypnete (o), (indikátor zhasne).

Varovanie!!!

Pri poškodení elektrického kábla, alebo vypínača nahláste závalu špecializovanému servisu ktorý ma na to potrebné odborné znalosti a patričné vybavenie. Nikdy sa nepokúšajte zariadenie opraviť sami. Za prípadné nehody nenesie predajca žiadnu zodpovednosť.

Pozor

Toto zariadenie je určené výhradne na sušenie tkanín ktoré prišli do styku s vodou a nie inými chemikáliami. Sušič musí byť namontovaný minimálne 0,6 metra od sprchového kúta alebo vane.

Dôležité bezpečnostné upozornenia:

- 26) Prečítajte si prosím pozorne celý návod pred montážou a uvedením zariadenia do prevádzky.
- 27) Používajte zariadenie s maximálnou opatrnosťou pokiaľ máte v domácnosti malé deti alebo postihnuté osoby.
- 28) Vyťahujte napájací kábel zo zásuvky pokiaľ zariadenie nepoužívate.
- 29) Nezapínajte zariadenie pokiaľ sú na ňom alebo prírodnom kábli viditeľné poškodenia, odneste prosím zariadenie k predajcovi.
- 30) Nepoužívajte zariadenie na voľno bez sušeného materiálu.
- 31) Nikdy nemontujte zariadenie cez vaňu alebo sprchovú vaničku aby nedošlo k priamemu kontaktu s vodou.
- 32) Prívodný kábel musí ostať voľný, nikdy nie prikrytý napr. kobercom.
- 33) Pri premiestňovaní alebo demontáži musí byť prívodný kábel vždy odpojený od elektrickej siete.
- 34) Nepoužívajte zariadenie v priestoroch v ktorých sa nachádza benzín alebo iné horľavé látky.
- 35) Používajte zariadenie výlučne na úkony pre ktoré je určené.
- 36) Zasúvajte elektrický kábel len do zásuvky.
- 37) Deti upozornite na zásady používania tohoto zariadenia.
- 38) **Dbajte na pokyny.**

Upozornenie :

- Zariadenie funguje len v správnej pozícii.
- Pri dlhšom nepoužívaní odložte zariadenie na suché miesto.
- Pred manipuláciou počkajte na ochladnutie zariadenia.

Varovanie:

- Akýkoľvek servisný úkon na zariadení musí byť prevedený výhradne len autorizovanou osobou alebo servisom.
- Zariadenie nesmie byť namontované priamo pod elektrickou zásuvkou.

Toto zariadenie nieje určené na používanie osobám (obzvlášť deťom) so silne poškodenou psychikou, zrakovými alebo vnemovými problémami. Deti treba vopred upozorniť že zariadenie môže byť nebezpečné a neslúži na hranie.

INSTRUKCJA MONTAŻU NA ŚCIANĘ

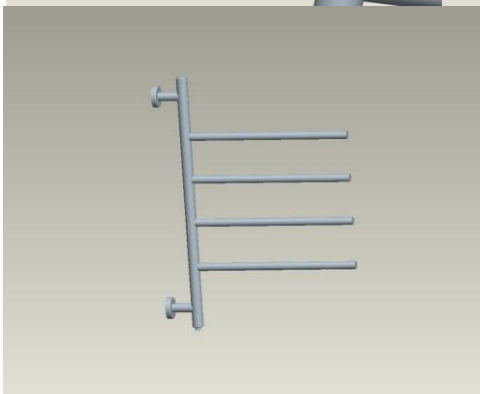
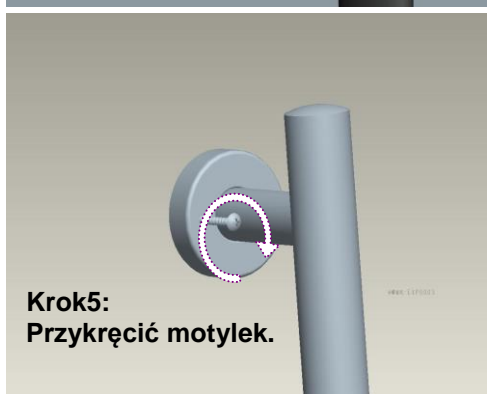
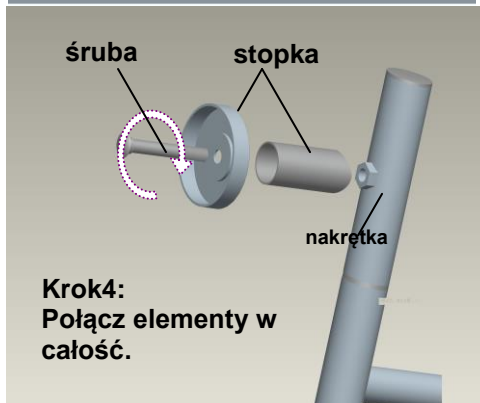

INSTRUKCJA

Elektryczny suszarko-ogrzewacz przeznaczony jest do użytku w łazience lub pralni.
PRZED MONTAŻEM UWAGA! PRZECZYTAJ INSTRUKCJĘ.

SPECYFIKACJA

Zasilanie: AC 230v,50Hz
Moc grzewcza: 50w
Wymiary: 710*570mm
Waga:2.6kg

INSTRUKCJA OBSŁUGI

1. Proszę uważnie przeczytać instrukcję montażu.
2. Upewnij się, że suszarka została prawidłowo zamontowana.
3. Podłącz suszarkę do kontaktu.
4. Urządzenie zacznie działać.

NAPRAWY

W przypadku uszkodzenia suszarki, naprawa może być wykonana tylko przez autoryzowany serwis.

OSTRZEŻENIE

Powyższe urządzenie przeznaczone jest tylko do suszenia materiałów pranych w wodzie.

SUSZARKO-OGRZEWACZ NALEŻY MONTOWAĆ W ODLEGŁOŚCI NIE MNIEJSZEJ NIŻ 0,6 M OD WANNY CZY KABINY PRYSZNICOWEJ.

WYTYCZNE BEZPIECZNEGO UŻYTKOWANIA

1. Przed używaniem urządzenia należy przeczytać instrukcję.
2. Zachować szczególną ostrożność przy włączonym urządzeniu by nie miały do niego dostępu dzieci i inwalidzi.
3. Urządzenie nieużywane zawsze trzeba wyłączyć z kontaktu.
4. W przypadku uszkodzenia wtyczki, kabla, grzałki lub w przypadku gdy urządzenie zostało upuszczone lub uszkodzone nie wolno włączać urządzenia. Należy zanieść urządzenie do serwisu w celu sprawdzenia i ewentualnej naprawy.
5. Urządzenie można używać tylko w pomieszczeniach zamkniętych.
6. Nie wolno stawiać urządzenia nad wanną lub innym zbiornikiem wodnym.
7. Nie wolno prowadzić kabla zasilającego urządzenie pod dywanikami ani innymi pokryciami.
8. Po wyłączeniu urządzenia wyciągnij wtyczkę z gniazdka. .
9. Nie wolno używać urządzenia w pomieszczeniach, w których używa się farb lub płynów łatwopalnych.
10. Suszarkę należy używać tylko w takim celu jak to jest opisane w instrukcji obsługi. Jakiegokolwiek inne używanie może spowodować porażenie prądem.
11. Podłączanie elektryczne za pomocą zasilacza jest zabronione.
12. Zabrania się korzystania z urządzenia dzieciom.
13. **NALEŻY ZASTOSOWAĆ SIĘ DO POWYŻSZYCH ZALECEŃ.**

UWAGA :

- URZĄDZENIE NALEŻY UŻYWAĆ TYLKO W POZYCJI PIONOWEJ .**
- NIEUŻYWANE URZĄDZENIE NALEŻY PRZECHOWYWAĆ W SUCHYM I CHŁODNYM MIEJSCU.**
- NIE WOLNO CHOWAĆ URZĄDZENIA PRZED TYM JAK OSTYGNIE.**

OSTRZEŻENIE:

- JAKIEKOLWIEK USZKODZENIA POWINNY BYĆ NAPRAWIANE PRZEZ AUTORYZOWANY SERWIS.**
- OGREWACZ NIE POWINIEN BYĆ MONTOWANY BEZPOŚREDNIO PRZY GNIAZDKU ELEKTRYCZNYM.**

Urządzenie nie może być używane przez dzieci, osoby z zaburzeniami psychicznymi i fizycznymi, osoby bez doświadczenia i wiedzy, chyba że są pod nadzorem osoby dorosłej, odpowiedzialnej za bezpieczeństwo.